

## **D** Einbauanleitung MANN Innenraumfilter

- Das Filter befindet sich im Luftansaugkasten auf der rechten Seite unter der Motorhaube.
- Zum Wechseln des Filterelementes ist das Lüftungsgitter abzunehmen um an die Befestigungsschrauben der teilweise darunterliegende Filterabdeckung zu gelangen, da die Filterabdeckung auch abzubauen ist.
- Rechtslenker: Einbau kann von der dargestellten Vorgehensweise abweichen.

## **GB** Mounting instructions for MANN cabin filter

- The filter element is located on the right in the air intake box under the bonnet.
- Remove the ventilation grille to reach the filter cover mounting screws, some of which are located under the cover. To remove the filter, you have to remove the filter cover as well.
- Right-hand drive: installation method may deviate from method specified.

## **F** Notice de montage pour les filtres d'habitacle MANN

- L'élément filtrant se trouve dans le boîtier d'aspiration d'air situé sur le côté droit du compartiment moteur.
- Pour remplacer l'élément filtrant, il faut enlever la grille d'aération pour atteindre les vis de fixation du couvercle du filtre qui se trouve en partie sous la grille car le couvercle du filtre doit être également démonté.
- Véhicules conduite à droit: le mode de montage peut différer du processus indiqué.

## **I** Istruzioni di montaggio per il filtro abitacolo MANN

- La cartuccia del filtro si trova nella scatola di aspirazione dell'aria sul lato destro, nel vano motore.
- Per sostituire la cartuccia del filtro è necessario togliere la griglia di aerazione per raggiungere le viti di fissaggio del coperchio del filtro, che in parte si trova sotto la griglia, poiché anche il coperchio del filtro deve essere smontato.
- Guida a destra: il montaggio può essere diverso da quanto rappresentato.

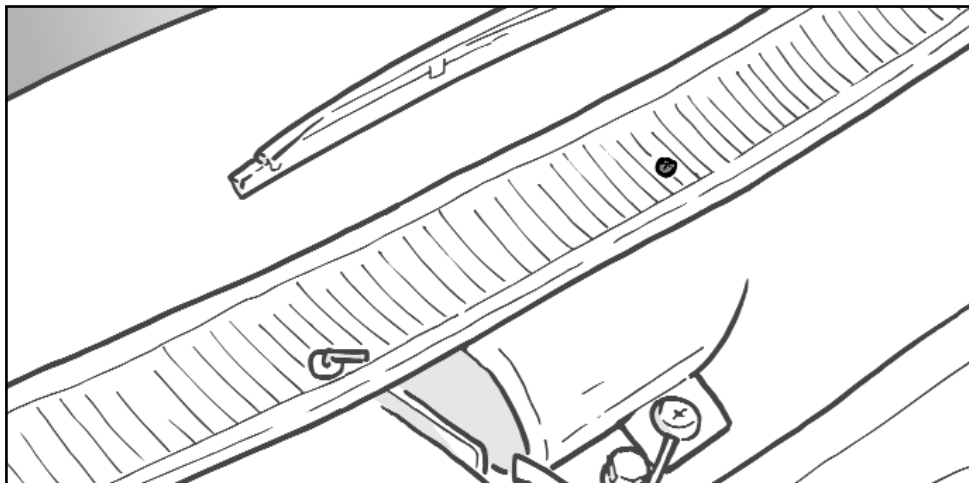

## **E** Instrucciones de instalación para el filtro de habitáculo MANN

- El elemento del filtro se encuentra en la caja de aspiración de aire del lado derecho, debajo del capó del motor.
- Para cambiar el elemento del filtro debe retirarse la rejilla de ventilación con el fin de acceder a los tornillos de fijación de la cubierta del filtro que se halla parcialmente debajo de ella, ya que también debe desmontarse dicha cubierta.
- Volante a la derecha: el montaje puede diferir del procedimiento representado.

## **S** Monteringsanvisning för MANN kupéfilter

- Filtret sitter på högra sidan i luftinsugningslådan under motorhuven.
- För att byta filtret skall luftgallret tas bort för att man skall komma åt fästskruvarna till den delvis därunder liggande filterkåpan, då filterkåpan också skall monteras ur.
- Högerstyrda fordon: inmonteringen kan avvika från det beskrivna tillvägagångssättet.

## **NL** Montagehandleiding MANN interieurfilter

- Het filterelement bevindt zich in de luchtaanzuigkast aan de rechter kant onder de motorkap.
- Om het filterelement te kunnen verwisselen, moet het ventilatiooroster worden weggenomen om bij de bevestigingsschroeven van de gedeeltelijk daaronder zittende filterbedekking te kunnen komen, omdat de filterbedekking ook moet worden gemonteerd.
- Stuur aan rechterkant: de inbouw kan afwijken van de afgebeelde beschrijving.

# CU 2861 Peugeot 405 08/92 →

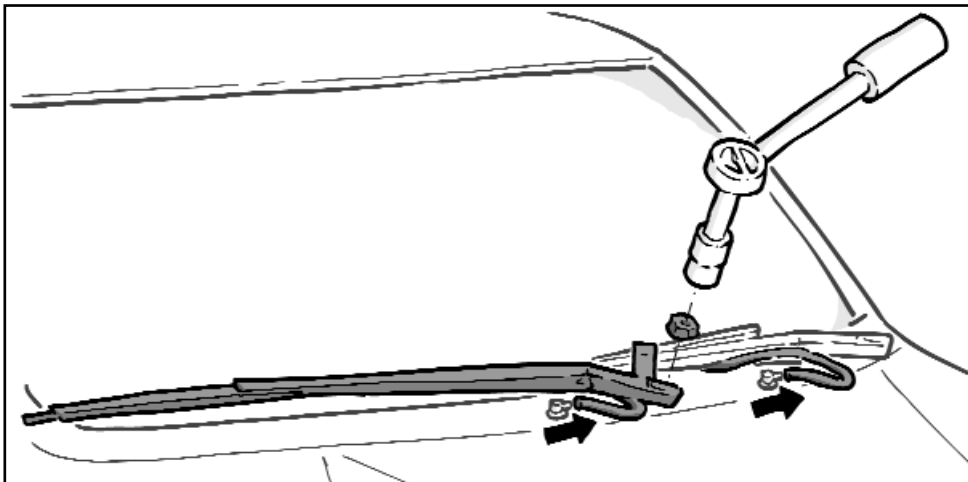

- D** • Beide Scheibenwischerarme entfernen. Dies ist nur bei geschlossener Motorhaube möglich. Spritzwasserschläuche für Scheibenwaschanlage von beiden Tüllen abziehen (siehe Pfeile).

Hinweis: Position der Wischerarme mit Klebeband markieren erleichtert beim Wiedereinbau die korrekte Stellung der Wischerarme.

- GB** • Remove both windscreen wiper arms. This is only possible with the bonnet closed. Remove the splash water hoses for the windscreen washing system from both sleeves (see arrows).

Note: Mark the position of the windscreen wiper arms using adhesive tape to make it easier to position them correctly when they are removed.

- F** • Enlever les deux balais de l'essuie-glace. Cette opération n'est possible que lorsque le capot est fermé. Extraire les tuyaux flexibles du gicleur du lave-glace des deux manchons (voir les flèches).

Attention: Marquer la position des balais de l'essuie-glace à l'aide d'un ruban adhésif de façon à faciliter le remontage des balais dans la bonne position.

- I** • Togliere entrambi i bracci del tergicristallo. Questa operazione è possibile soltanto quando il cofano motore è chiuso. Estrarre i tubi flessibili dello spruzzatore del tergicristallo da entrambe le guaine (vedi frecce).

Avvertenza: Segnare la posizione dei bracci del tergicristallo con del nastro adesivo, in modo che durante il rimontaggio sia più facile collocare i bracci stessi nella posizione corretta.

# CU 2861 Peugeot 405 08/92 →

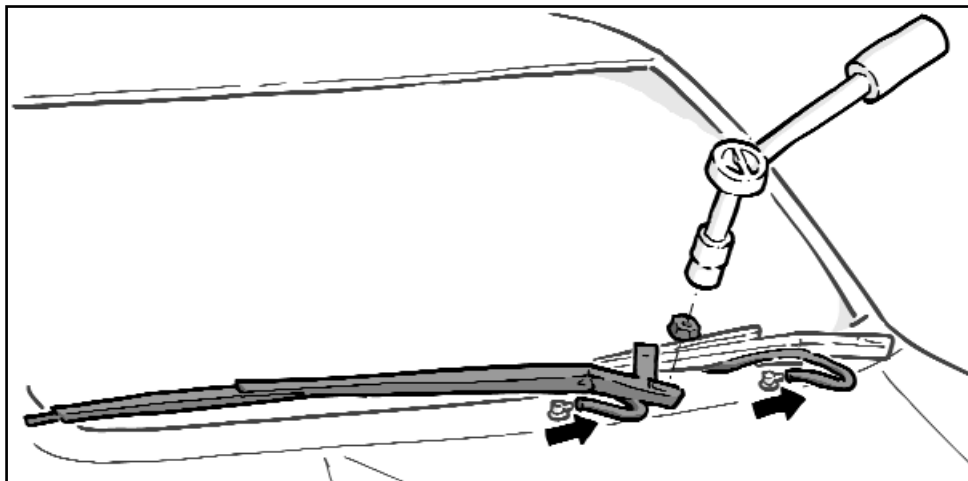

- E** • Retirar los dos brazos del limpiaparabrisas. Esto solamente es posible con el capó del motor cerrado. Extraer de las dos boquillas la manguera del agua de pulverización para la instalación del lavaparabrisas (véanse las flechas).

Nota: El hecho de marcar la posición de los brazos del limpiaparabrisas con cinta adhesiva facilita su colocación correcta al volver a montarlos.

- S** • Ta bort de båda vindrutetorkarmarna. Detta är möjligt endast vid stängd motorhuv. Dra av spolslangarn för vindrutespolaranläggningen från båda hylsorna (se pilar).

Observera: Om man markerar torkarmarnas position med tejp är det vid återinmonteringen lättare att hitta torkarmarnas korrekta läge.

- NL** • Beide ruitenwissers verwijderen. Dit kan alleen als de motorkap is gesloten. Sproeislangen van de ruitenwissersproeier van de beide tuiten lostrekken (zie pijl).

Tip: als u de plaats van de ruitenwissers met kleefband markeert, is het makkelijker de ruitenwissers weer op de goede plaats te monteren.

# CU 2861 Peugeot 405 08/92 →

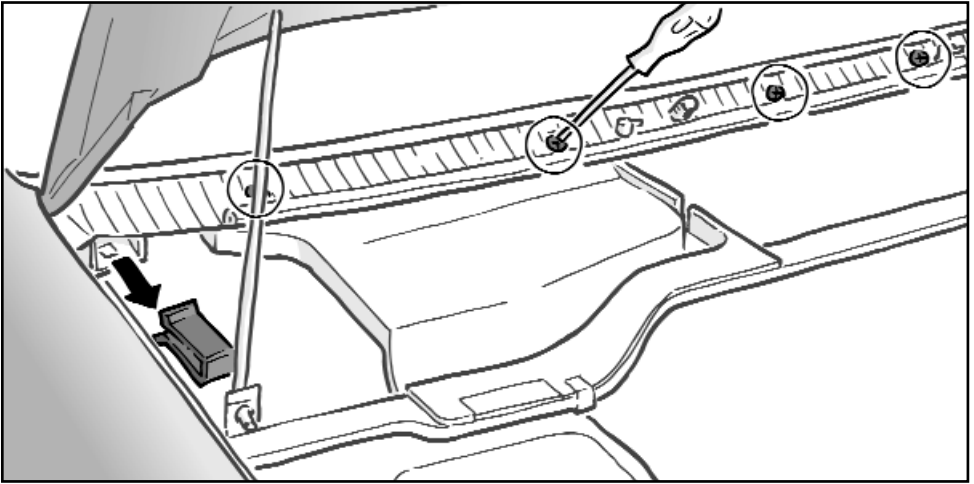

- D** • Motorhaube wieder öffnen. Die Befestigungsklammer (siehe Pfeil) auf der rechten Seite (Beifahrerseite) des Lüftungsgitters abziehen und die vier Befestigungsschrauben des Lüftungsgitters lösen. Danach kann das Lüftungsgitter abgenommen werden.

Hinweis: Bei Wiedermontage des Lüftungsgitters den Gitterrand unter die Abdichtlippe der Windschutzscheibe schieben.

- GB** • Open the bonnet again. Remove the mounting bracket (see arrow) on the right (passenger side) of the ventilation grille and slacken the four mounting screws of the ventilation grille. Then remove the ventilation grille.

Note: Push the grille edge under the sealing lip of the windscreen when remounting the ventilation grille.

- F** • Ouvrir de nouveau le capot. Tirer sur le crochet de fixation (voir la flèche) du côté droit (côté passager avant) de la grille d'aération et dévisser les quatre vis de fixation de la grille. Il est dès lors possible d'enlever la grille d'aération.

Attention: En remontant la grille d'aération, pousser la grille à fond sous le joint d'étanchéité du pare-brise.

- I** • Aprire di nuovo il cofano motore. Tirare il fermaglio di fissaggio (vedi freccia) sul lato destro (lato passeggero anteriore) della griglia di aerazione e svitare le quattro viti di fissaggio della griglia. Ora è possibile togliere la griglia d'aerazione.

Avvertenza: Durante il rimontaggio della griglia di aerazione spingere il bordo della griglia sotto il labbro di tenuta del parabrezza.

## CU 2861 Peugeot 405 08/92 →

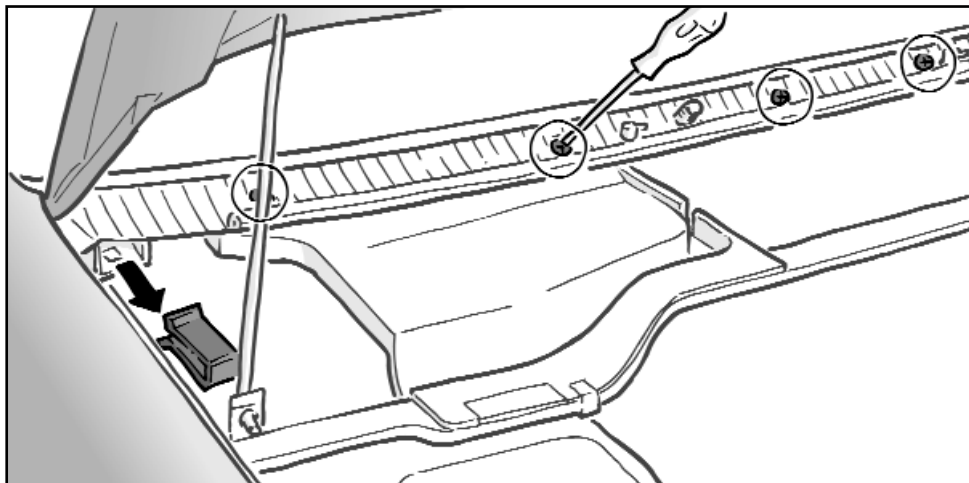

- E** • Abrir de nuevo el capó del motor. Extraer la pinza de fijación (véase la flecha) del lado derecho (lado del acompañante) de la rejilla de ventilación y aflojar los cuatro tornillos de fijación de la rejilla de ventilación. Seguidamente puede extraerse la rejilla de ventilación.

Nota: Al montar de nuevo la rejilla de ventilación, deslizar el borde de la misma debajo de las juntas de estanqueidad del parabrisas.

- NL** • De motorkap weer openen. De bevestigingsklemmen (zie pijl) aan de rechter kant (passagierskant) van het ventilatierooster wegtrekken en de vier bevestigingsschroeven van het ventilatierooster losdraaien. Vervolgens kan het ventilatierooster worden verwijderd.

Tip: bij het opnieuw monteren van het ventilatierooster de rand van het rooster onder de afdichting van de voorruit schuiven.

- S** • Öppna åter motorhuvten. Dra av fästklamrarna (se pil) på högra sidan (passagerarsidan) om luftgallret och lossa de fyra fästskruvarna till luftgallret. Därefter kan luftgallret tas bort.

Observera: Skjut vid återinmontering av luftgallret dess kant under vindrutans tätningssläpp.

# CU 2861 Peugeot 405 08/92 →

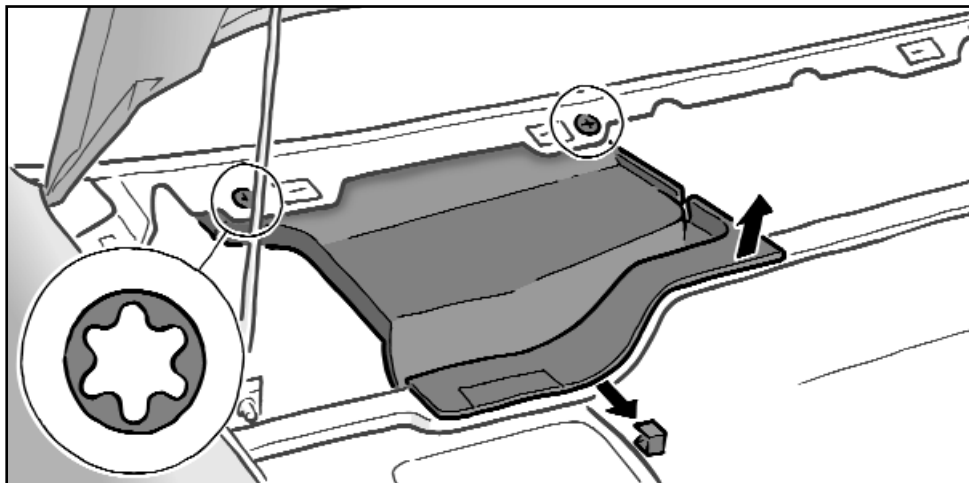

- D**
- Filterabdeckung entfernen. Hierzu ist die vordere Befestigungsklammer (siehe Pfeil) abzuziehen und die beiden hinteren Halteschrauben der Filterabdeckung zu lösen. Danach ist Filterabdeckung nach oben zu ziehen.
  - Nachdem die Filterabdeckung abgenommen ist kann das gebrauchte Filterelement aus dem Filtergehäuse entfernt werden.
  - Je nach Filterausführung entweder die am Filterelement befindlichen 4 Halteclipse ausrasten (zur Filtermitte drücken) und dann das Element herausziehen oder bei einem Element ohne seitliche Halteclipse an den dann vorhandenen beiden seitlichen überstehenden Griffaschen fest anfassen und das Element aus dem Gehäuseunterteil herausziehen.
  - Sofern in das Fahrzeug erstmalig ein Innenraumfilterelement eingebaut werden soll ist das in diesem Fall montierte Laubschutzgitter aus dem Filtergehäuse zu entfernen. Anstelle des Laubschutzgitters wird das Innenraumfilterelement montiert.
- GB**
- Remove the filter cover. Remove the front mounting bracket (see arrow) and slacken the two rear filter cover retaining screws. Then lift the filter cover out.
  - After removing the filter cover, remove the used filter element from the filter housing.
  - Depending on the filter version, either disengage the 4 retaining clips from the filter element (press towards the filter centre) and then remove the element, or, if the element has no side retaining clips, firmly grab the two latches projecting on the sides and remove the element from the bottom housing part.
  - If you want to install a cabin filter element in the car for the first time, remove the leaf guard from the filter housing and mount the cabin filter element instead.

## CU 2861 Peugeot 405 08/92 →

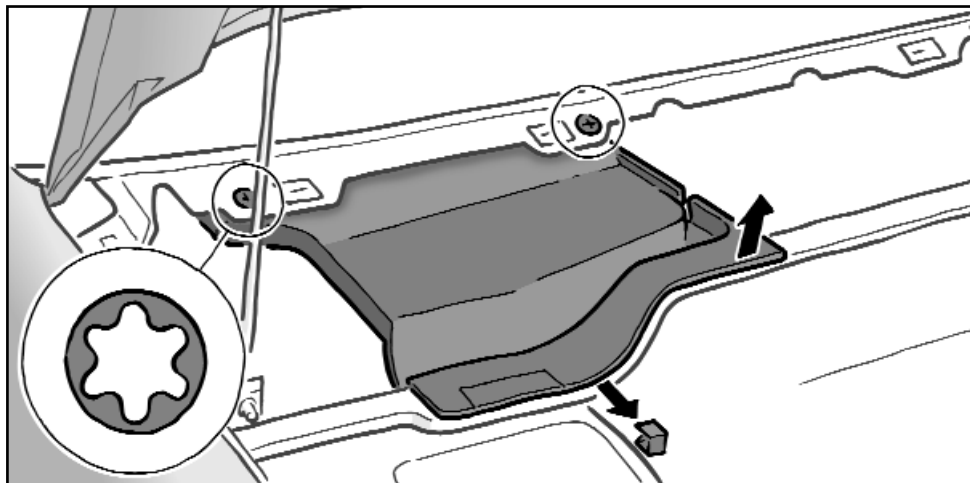

- F**
- Enlever le couvercle du filtre. Pour ce faire, il faut tirer sur le crochet de fixation avant (voir la flèche) et dévisser les deux vis de maintien du couvercle du filtre. Soulever ensuite ce couvercle.
  - Après avoir démonté le couvercle du filtre, il est possible de retirer l'élément filtrant usé de son boîtier.
  - Selon le type de filtre, décrocher les quatre attaches qui se trouvent sur l'élément (appuyer au centre du filtre) puis extraire l'élément ou bien, si l'élément est dépourvu d'attaches latérales, saisir fermement les deux languettes qui dépassent latéralement et extraire l'élément du fond du boîtier.
  - Si la voiture reçoit pour la première fois un filtre d'habitacle, il faut d'abord extraire du boîtier la grille de protection contre les feuilles. L'élément filtrant d'habitacle est alors montée à la place de cette grille.
- I**
- Togliere il coperchio del filtro. Per farlo è necessario tirare il fermaglio di fissaggio anteriore (vedi freccia) e svitare entrambe le viti di tenuta del coperchio del filtro. Poi sollevare il coperchio del filtro.
  - Dopo aver tolto il coperchio del filtro, è possibile togliere la cartuccia del filtro usato dalla scatola.
  - A seconda del tipo di filtro, sganciare i quattro fermagli di tenuta che si trovano sulla cartuccia (premere verso il centro del filtro) e poi estrarre la cartuccia oppure, in caso di cartuccia senza fermagli laterali, afferrare saldamente le due linguette che sporgono lateralmente ed estrarre la cartuccia dalla parte inferiore della scatola.
  - Se nella vettura si monta per la prima volta una cartuccia per il filtro abitacolo, in questo caso è necessario togliere dalla scatola del filtro la griglia protettiva contro il foggliame. La cartuccia del filtro per l'abitacolo viene montata al suo posto.



# CU 2861 Peugeot 405 08/92 →

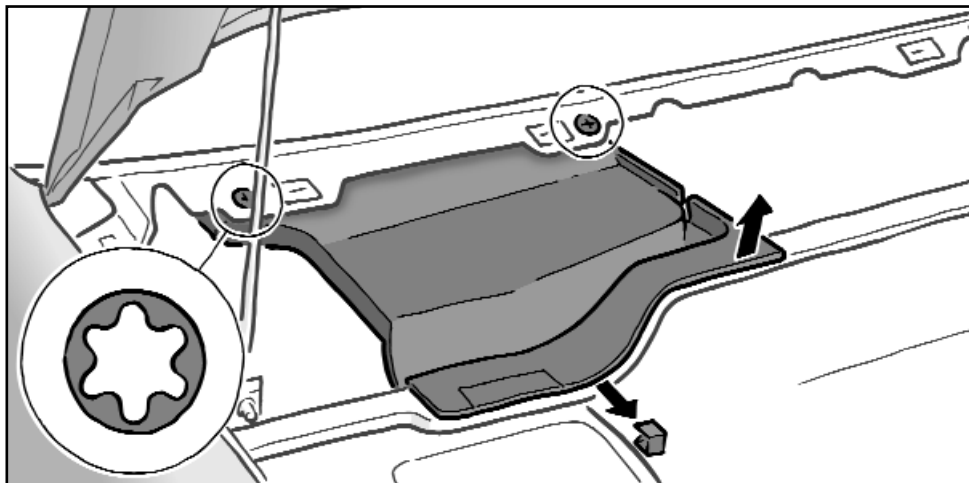

- (E)**
- Retirar la cubierta del filtro. Para ello debe quitarse la pinza de fijación delantera (véase la flecha) y aflojar los dos tornillos de sujeción traseros de la cubierta del filtro. Posteriormente, debe extraerse hacia arriba la cubierta del filtro.
  - Después de retirar la cubierta del filtro, puede quitarse el elemento del filtro usado extrayéndolo de la caja del filtro.
  - Según el tipo del filtro habrán de desencajarse los cuatro clips de sujeción que se encuentran en el elemento del filtro (presionar hacia el centro del filtro) y después extraer el elemento, o bien en un elemento que no tenga clips de sujeción laterales, habrán de sujetarse firmemente las asideras de sujeción que sobresalgan en los dos lados y extraer el elemento de la parte inferior de la caja.
  - Siempre que tenga que montarse en el vehículo por primera vez un elemento de filtro del habitáculo, es necesario retirar la rejilla de protección para hojas que hay montada en la caja del filtro. En lugar de dicha rejilla se monta el elemento del filtro del habitáculo.

- (NL)**
- Filterkap verwijderen. Daarvoor dient de voorste bevestigingsklem (zie pijl) te worden weggetrokken en dienen de beide achterste bevestigingsschroeven van de filterkap te worden losgedraaid. Daarna de filterkap naar boven wegnemen.
  - Nadat de filterkap is weggenomen, kan het gebruikte filterelement uit de filterbehuizing worden verwijderd.
  - Afhankelijk van het soort filter de 4 bevestigingsclips die aan het filterelement zitten in elkaar schuiven (naar het midden van het filter drukken). Vervolgens het element eruit trekken. Bij een element zonder bevestigingsclips aan de zijkant de beide zijdelings geplaatste uitspringende grepen goed vastpakken en het element uit het behuizingsdeel trekken.
  - Indien voor het eerst een interieurfilterelement in het voertuig wordt gemonteerd, moet het in dat geval gemonteerde beschermrooster uit de filterbehuizing worden verwijderd. In plaats van dit beschermrooster wordt het interieurfilterelement gemonteerd.

## CU 2861 Peugeot 405 08/92 →

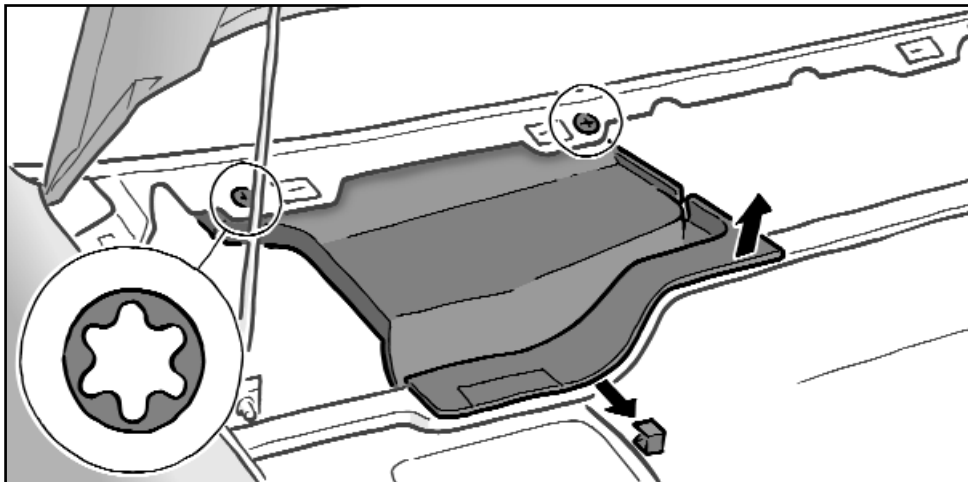

- S**
- Ta av filterkåpan. Här för skall den främre fästklammern (se pil) dras av och de båda bakre skruvarna till filterkåpan lossas. Därefter skall filterkåpan tas av uppåt.
  - Efter det att filterkåpan har tagits av kan det använda filtret avlägsnas ur filterhuset.
  - Allt efter utförande på filtret lossa antingen de på filtret befintliga 4 clipsen (tryck mot filtrets mitt) och dra sedan ut filtret eller för ett filter utan clips på sidan, ta ordentligt tag i de båda överskjutande tungorna som finns på sidorna och dra ut filtret ur husets underdel.
  - Om ett kupéfilter skall monteras i bilen för första gången skall det i detta fall monterade lövskyddsgallret tas bort ur filterhuset. I stället för lövskyddsgallret monteras kupéfiltret.

# CU 2861 Peugeot 405 08/92 →

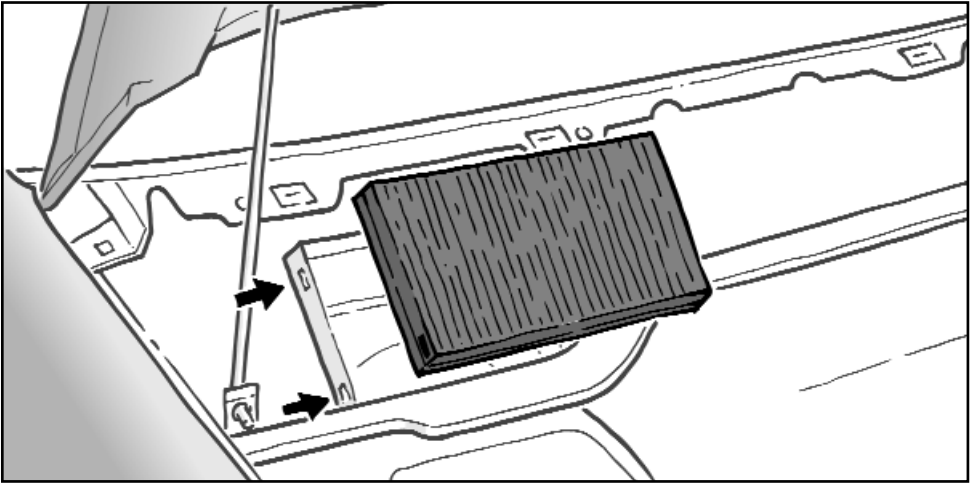

- (D)**
- Beim Einbau des neuen Filterelementes in das Gehäuse bitte auf die korrekte Einbaulage des Elementes (umlaufende Schaumstoffdichtung unten) und richtigen Sitz des Elementes achten (alle seitlichen Halteclipse müssen in den vorgesehenen zwei Aussparungen je Seite – siehe Pfeile – des Filtergehäuses eingerastet sein).
  - Der weitere Zusammenbau erfolgt in umgekehrter Reihenfolge.
- (F)**
- Lors du montage du nouvel élément filtrant dans le boîtier, il faut faire attention à ce que l'élément soit placé dans la bonne position (le joint en matériau expansé doit se trouver en dessous) et introduit correctement dans son logement (toutes les attaches latérales doivent être emboîtées dans les quatre cavités prévues à cet effet - deux de chaque côté du boîtier du filtre, voir les flèches -).
  - Les opérations de remontage ultérieures se déroulent selon la séquence inverse.
- (GB)**
- When mounting the new filter element in the housing, make sure that the installation position of the element is correct (circumferential foam gasket pointing down) and that it is seated correctly (all side holding clips must engage in the two recesses provided on each side - see arrows - of the filter housing).
  - Continue mounting in reverse order of operations.
- (I)**
- Durante il montaggio della nuova cartuccia del filtro nell' alloggiamento, è necessario fare attenzione che la cartuccia sia nella posizione corretta (la guarnizione in materiale espanso deve essere posta in basso) e che si trovi nella sede giusta (tutti i fermagli laterali devono essere incastrati nelle quattro rientranze – due per lato, vedi frecce – della scatola del filtro).
  - Le successive operazioni di montaggio avvengono nella sequenza inversa.

# CU 2861 Peugeot 405 08/92 →

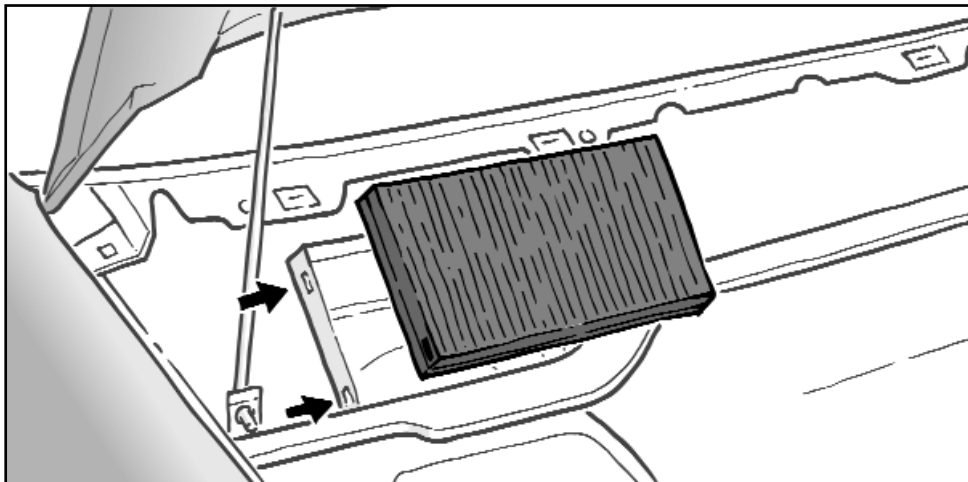

- (E)** • Al montar el nuevo elemento del filtro en la caja debe prestarse atención a colocar el elemento en la posición de montaje correcta (junta de goma del perímetro hacia abajo) y a que el elemento se asiente correctamente (todos los clips de sujeción laterales deben estar encajados en las dos escotaduras previstas a cada lado de la caja del filtro, véanse las flechas).
  - El montaje posterior se realiza en orden inverso.
- (S)** • Ge vid inmonteringen av det nya filtret i huset akt på filtrets korrekta monteringsläge (den runt om gående skumplastpackningen nedåt) och att det sitter ordentligt (alla clips på sidorna måste gå in i rätt läge i de två urtagen per sida -se pilar- på filterhuset)
  - Den fortsatta inmonteringen sker i omvänd ordningsföljd.
- (NL)** • Bij de montage van het nieuwe filterelement in de behuizing op de juiste montagepositie van het element (doorlopende schuimstof afdichting onder) en de juiste passing van het element letten. Alle bevestigingsclips aan de zijkant moeten in de daarvoor bestemde twee uitsparingen aan elke kant - zie pijlen - van de filterbehuizing in elkaar sluiten.
  - De verdere montage geschiedt in omgekeerde volgorde.